

MAI[®] 2FLOORMASTER XL

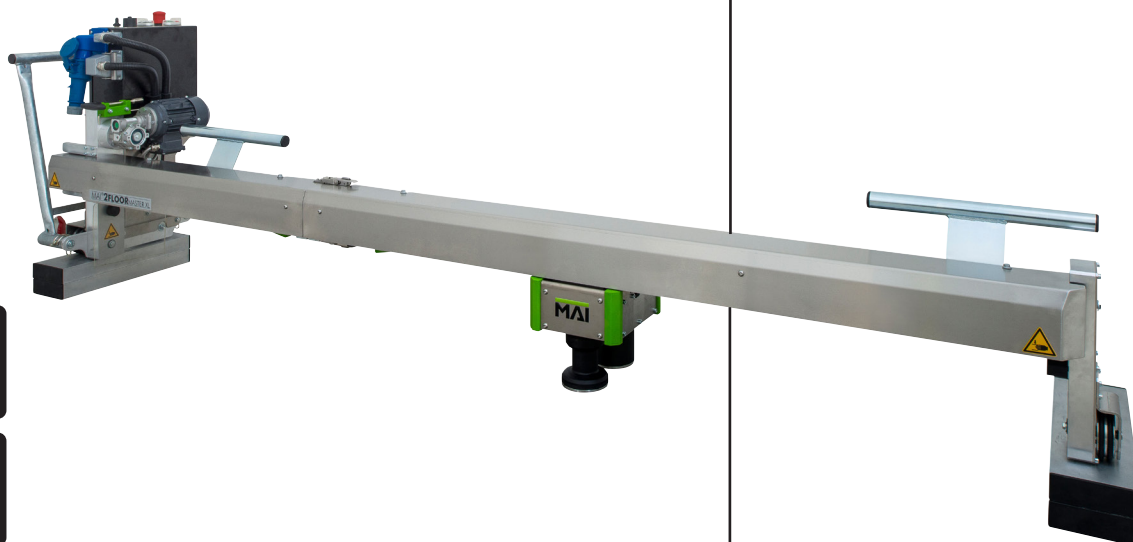

IM ZENTRUM STEHT DER MENSCH

EINE KLASSE FÜR SICH

MAI® 2FLOORMASTER XL

ERMÜDUNGSFREI

Mit Hilfe des MAI®2FLOOR MASTER XL wird das Abziehen selbst großer Estrichflächen zum Vergnügen. Hocheffizient und ohne körperliche Anstrengung lässt sich der Untergrund optimal einebnen, glätten und verdichten. Oberflächenunebenheiten werden in bisher unerreichter Genauigkeit ausgeglichen, was mit keiner anderen Arbeitstechnologie erzielt werden kann.

VORTEILE

Bedingt durch den automatisierten Betrieb wird eine garantiert konstant hochwertige Produktqualität erzielt.

- Gesundheitsschonendes, ermüdungsfreies und effizientes Arbeiten
- Nie wieder anstrengendes, manuelles Abziehen in kniender Stellung
- Gleichbleibende Produktionsleistung von bis zu 110 m²/Stunde
- Hohe Mobilität durch geringes Gewicht

EINSATZGEBIET

Der MAI®2FLOOR MASTER XL kann bei mittleren bis großen Objekteinbauten optimal eingesetzt werden.

Durch die kinderleichte Handhabung können auch große Flächen zeit- und kostenoptimal verarbeitet werden. Selbst die Verarbeitung von Zweikomponentenmaterialien und Hartbetonstoffen ist mit dem MAI®2FLOOR MASTER XL möglich.

GEEIGNET FÜR DIE FOLGENDEN

ESTRICHARTEN

- Zementestriche
- Anhydritestriche
- Leichtbetonestriche
- Verbundestriche
- Isolationestriche

TECHNISCHE DATEN

Betriebsspannung:	230V/1/N/PE/50Hz 110V/1/N/PE/50Hz
Nennleistung:	0,34 kW
Standard-Arbeitsbreiten:	250, 300, 350 und 400 cm
Optionale-Arbeitsbreite:	150 cm, 200 cm
Produktionsleistung:	ca. 110 m ² /Stunde
Gesamtgewicht:	60 kg - 98 kg



MAI® International GmbH, Werkstraße 17, 9710 Feistritz/Drau
Austria, Europe, E-mail: mai@mai.at, Internet: www.mai.at
Tel. +43 4245/6233 0, Fax +43 4245/6233 10

MAI® und MAI-PUMP® sind eingetragene Warenzeichen der MAI® International GmbH.
Änderungen, Irrtümer und Druckfehler vorbehalten. © MAI® International GmbH, 2020, DE07

MAI
INTERNATIONAL®